

## TB-LV866 主要参数

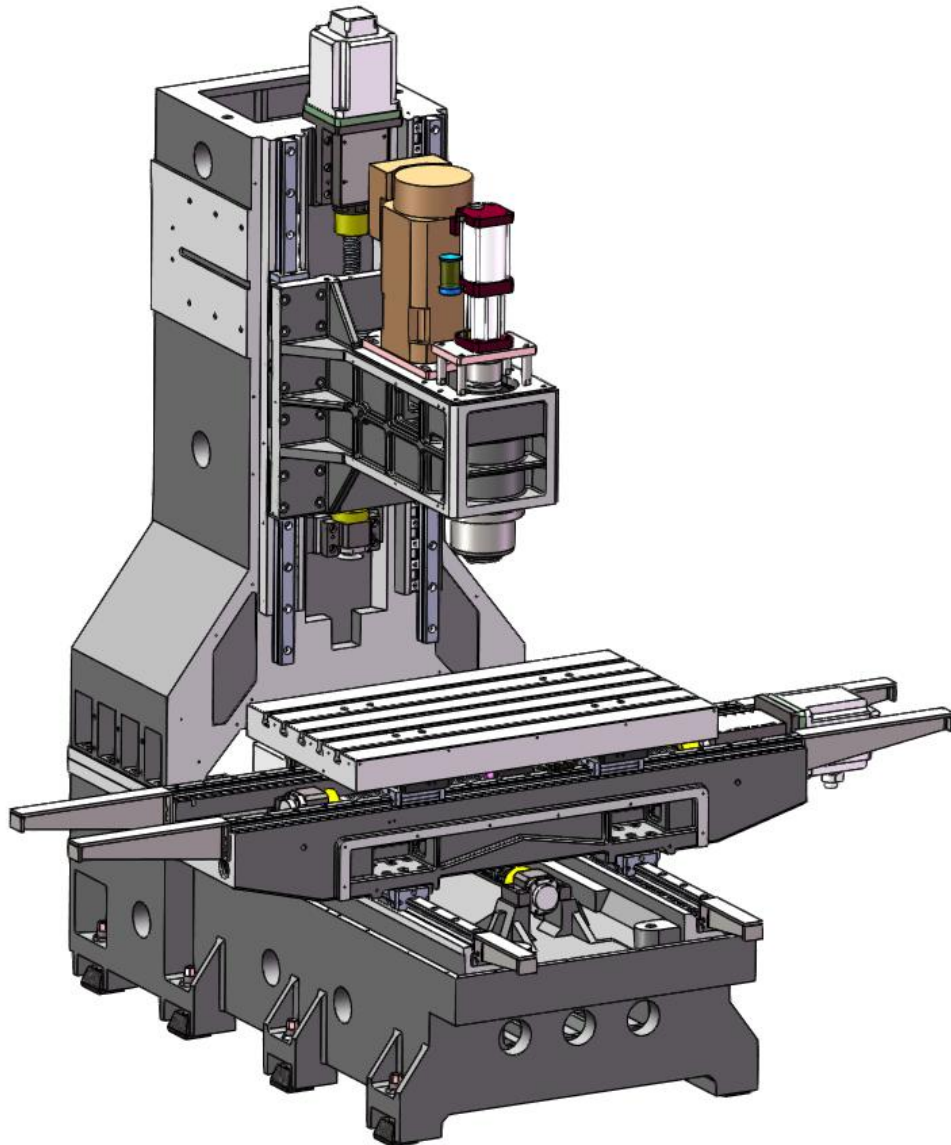

机型		TB-LV866	
项目	工作台面尺寸 (mm)	<b>550×1000</b>	
	左右行程(X) (mm)	<b>800</b>	
	前后行程(Y) (mm)	<b>600</b>	
	上下行程(Z) (mm)	<b>600</b>	
	主轴端面至工作台面距离 (mm)	<b>105~705</b>	
	主轴中心至立柱导轨面距离 (mm)	<b>610</b>	
	工作台 T 型槽 (数目-尺寸×间距)	<b>5-18×90</b>	
	主轴锥孔 (型号/安装尺寸)	<b>BT40/ Ø150</b>	
	主轴转速(r/min)	<b>8000</b>	
	X/Y/Z 轴滚珠丝杠规格	<b>X: 4016、Y: 4016、Z: 4016</b>	
	X/Y/Z 轴快速移动速度 (m/min)	<b>X: 48 、Y: 48 、Z: 48</b>	
	X、Y、Z 轴滚柱线轨规格	<b>X: 35; Y: 45; Z: 45</b>	
	X、Y、Z 三轴联轴器规格	<b>X、Y、Z: BK3-150</b>	
	X/Y/Z 电机联接方式	<b>直联</b>	
	推荐选用主电机参数 (功率 kW)	<b>7.5</b>	
推荐选用 X/Y/Z 轴电机参数	功率 kW	≥	<b>3、3、3</b>
	扭矩 N·m	≥	<b>12、12、20 (抱闸)</b>
	导轨护罩支架 (X、Y) (mm)	<b>X-420; Y-230;</b>	
	床身垫块高度 (mm)	<b>50</b>	
	工作台承重 (kg)	<b>500</b>	
	光机净重约 (t)	<b>3.4</b>	
	备 注	<b>Y 轴电机后置</b>	

编制:

校对:

审核: