

## VMC-L1580 A 主要参数

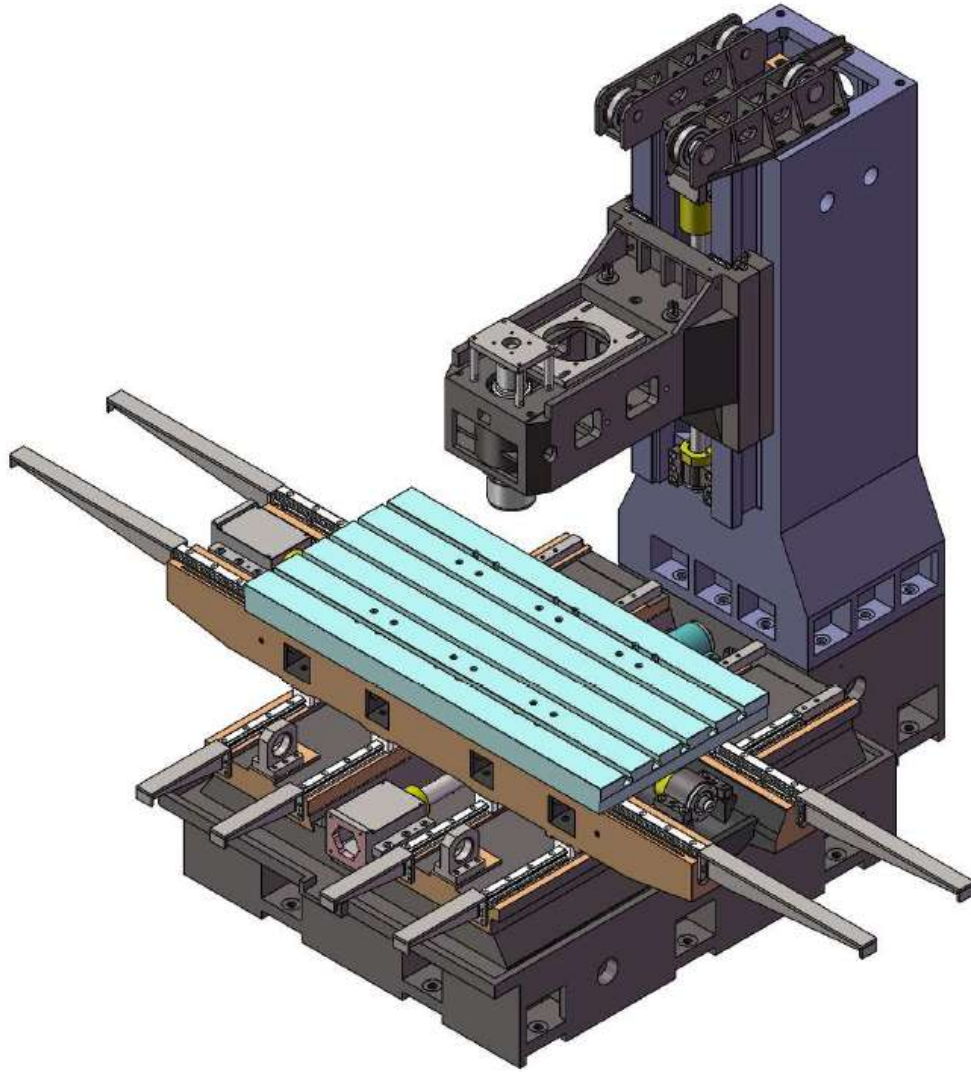

项目	机型	TB-L1580	
工作台面尺寸 (mm)		<b>800×1700</b>	
左右行程(X) (mm)		<b>1500</b>	
前后行程(Y) (mm)		<b>800</b>	
上下行程(Z) (mm)		<b>700</b>	
主轴中心至立柱导轨面距离 (mm)		<b>810</b>	
主轴端面至工作台面距离 (mm)		<b>130~830</b>	
工作台 T 型槽 (数目-尺寸×间距)		<b>5-22×135</b>	
主轴锥孔 (型号/安装尺寸)		<b>BT50/ <math>\varnothing</math>155</b>	
主轴转速(r/min)		<b>8000</b>	
X/Y/Z 轴滚珠丝杠规格		<b>X: 6310、Y: 6310、Z: 5010</b>	
X/Y/Z 轴快速移动速度 (m/min)		<b>X: 12 、Y: 12 、Z: 12</b>	
X、Y 轴滚柱线轨规格		<b>X: RGH55HA; Y: RGH45HA</b>	
X、Y、Z 三轴联轴器规格		<b>X、Y、Z: BK3-200</b>	
X/Y/Z 电机联接方式		<b>直联</b>	
推荐选用主电机参数 (功率 kW)		<b>15~18.5</b>	
推荐选用 X/Y/Z 轴电机参数	功率 kW	≥	<b>4.5、4.5、4.5</b>
	扭矩 N·m	≥	<b>24、26、26 (抱闸)</b>
导轨护罩支架 (X、Y、Z) (mm)		<b>X-780; Y-380;</b>	
床身垫块高度 (mm)		<b>65</b>	
工作台承重(kg)		<b>1500</b>	
光机净重约(t)		<b>10</b>	
备 注		<b>Y 轴电机前置</b>	

编制:

校对:

审核: